

GOODWE



快速安装指导

可充式锂离子电池系统

Lynx Home U系列

(LX U5.4-L | LX U5.4-20)

V1.0-2022-7-30

通用声明

因产品版本升级或其他原因,文档内容会不定期进行更新,如无特殊约定,文档内容不可取代产品标签或用户手册中的安全注意事项。文档中的所有描述仅作为使用指导。

安装前,请认真阅读快速安装指导。如需更多信息,请参考用户手册。

设备所有操作必须由专业、合格的电气技术人员进行,技术人员需熟知项目所在地相关标准及安全规范。安装设备前请检查交付件类型是否与订单相符、数量是否齐全、外观是否损坏。如有异常请联系售后服务中心。

操作设备时,需使用绝缘工具,佩戴个人防护用品,确保人身安全。接触电子器件需佩戴静电手套、静电手环、防静电服等,保护设备不受静电损坏。

未按照本文档或对应用户手册要求安装、使用、配置设备造成的设备损坏或人员伤害,不在设备厂商责任范围之内。更多产品质保信息请通过官网获取:<https://www.goodwe.com/support-service/warranty-related>

安全声明

操作安全说明

- 对系统中的设备操作前,请确保设备已断电,以免发生触电危险。操作设备过程中需严格遵守本手册中的所有安全注意事项和设备上的安全标识。
- 与电池配套使用的逆变器需经过电池厂商批准,批准的逆变器和电池匹配清单可通过官网获取。
- 未经设备厂商官方授权,请勿拆卸、改装、维修电池或控制箱,否则可能发生电击危险或导致设备损坏,由此造成的损失,不在设备厂商责任范围之内。
- 请勿撞击、拉扯、拖拽、挤压或踩踏设备,也请勿将电池置于火中,否则电池有爆炸风险。
- 请勿将电池放置在高温环境中,确保电池附近无热源、未经太阳直晒,当环境温度超过60°C将可能发生火灾。
- 如果电池或控制箱有明显缺陷、裂纹、损坏或其他情况,请勿使用。电池损坏可能会导致电解液泄漏。
- 为保护电池组及其部件在运输过程中不受损坏,请确保运输人员经过专业培训。运输过程中记录操作步骤,并保持设备平衡,避免设备跌落。
- 电池设备较重,请按照设备重量配备对应的人员,以免设备超出人体可搬运的重量范围,砸伤人员。
- 如果电池无法启动,请尽快联系售后服务中心。否则,电池可能会永久损坏。
- 连接外部电池模块时,请勿移动电池系统。如果需要更换电池或添加电池,请联系售后服务中心。

紧急情况的应急措施

电池电解液泄漏

如果电池模块泄漏电解液,应避免接触泄漏的液体或气体。电解液具有腐蚀性,接触可能引起皮肤刺激和化学灼伤。如果不慎接触到泄漏的物质,请执行以下操作:

- **吸入:**从污染区撤离,并立即寻求医疗帮助。
- **眼睛接触:**用清水冲洗至少15分钟,并立即寻求医疗帮助。
- **皮肤接触:**用肥皂和清水彻底清洗接触部位,并立即寻求医疗帮助。
- **误食:**催吐,并立即寻求医疗救助。

起火

- 当温度超过150°C时, 电池有着火风险, 电池着火后可能会释放有毒有害气体。
- 为避免发生火灾, 请确保设备附近有二氧化碳、Novac1230或FM-200灭火器。
- 灭火时, 请勿使用水或ABC干粉灭火器进行灭火, 消防人员须穿戴防护服和自给式呼吸器。

标志说明

	设备运行时存在潜在危险。操作设备时, 请做好防护。		设备应远离明火或着火源。
	高电压危险。设备运行时存在高压, 对设备进行操作时, 请确保设备已断电。		设备应远离儿童可接触区域。
	请合理使用设备, 极端情况下使用, 设备有爆炸风险。		禁止使用水进行灭火。
	设备中含有腐蚀性电解液。请避免接触泄漏的电解液或挥发气体。		设备不可当做生活垃圾处理, 请根据当地的法律法规处理设备, 或者寄回给设备厂商。
	电池含易燃物, 当心火灾。		循环再生标志。
	操作设备前, 请详细阅读产品说明书。		CE认证标志。
	在安装、操作和维护过程中需佩戴个人防护用品。		保护接地线连接点。

上电前检查

编号	检查项
1	设备安装牢固, 安装位置便于操作维护, 安装空间便于通风散热, 安装环境干净整洁。
2	保护地线、功率线、通信线、终端电阻连接正确且牢固。
3	线缆绑扎符合走线要求、分布合理、无破损。
4	未使用的端口已封堵。

EU符合性声明

在欧洲市场销售的不带无线通信模块的产品符合以下指令的要求:

- Electromagnetic compatibility Directive 2014/30/EU (EMC)
- Electrical Apparatus Low Voltage Directive 2014/35/EU (LVD)
- Battery Directive 2006/66/EC and Amending Directive 2013/56/EU
- Waste Electrical and Electronic Equipment 2012/19/EU
- Registration, Evaluation, Authorization and Restriction of Chemicals (EC) No 1907/2006 (REACH)

更多EU符合性声明, 可从官网获取: <https://en.goodwe.com>.

02 产品简介

部件介绍

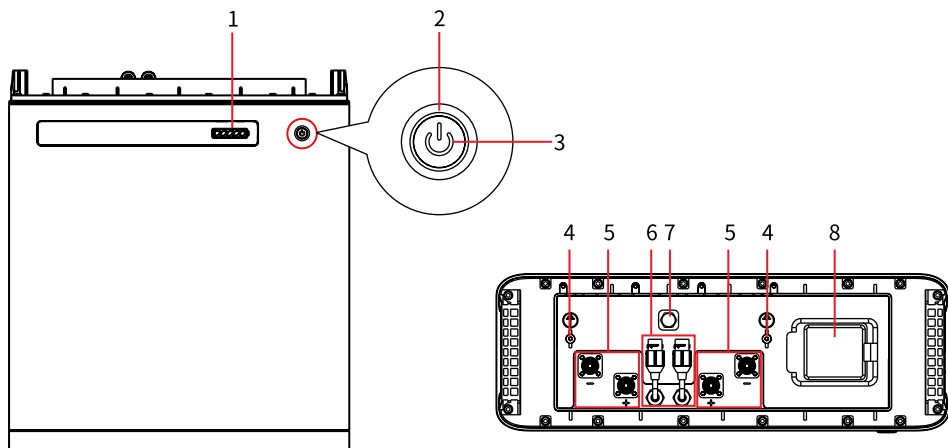

- | | | |
|-----------|-----------|-----------|
| 1. SOC指示灯 | 2. 按钮开关 | 3. 按钮指示灯 |
| 4. 保护接地端子 | 5. 电池功率端口 | 6. CAN通信口 |
| 7. 透气阀 | 8. 空气开关 | |

尺寸

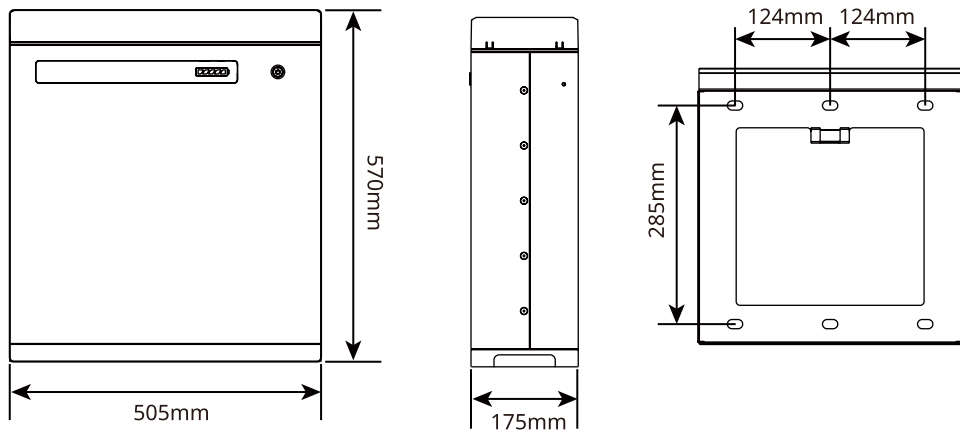

交付件

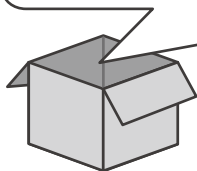
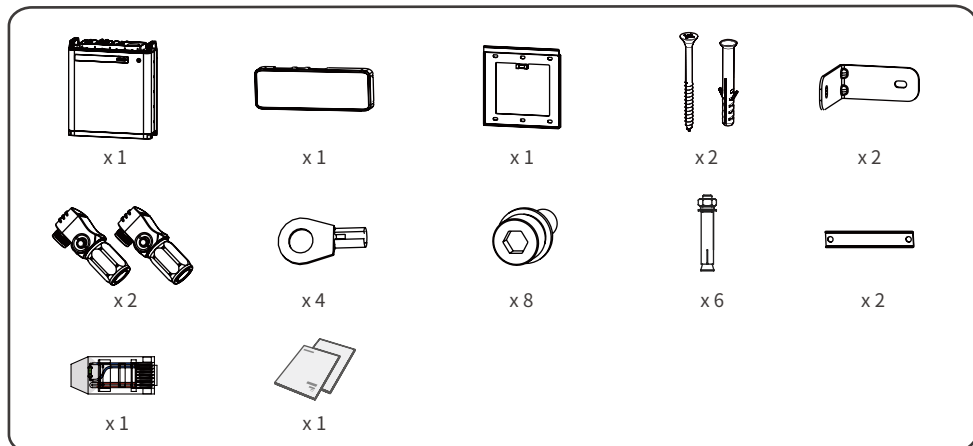

位置要求

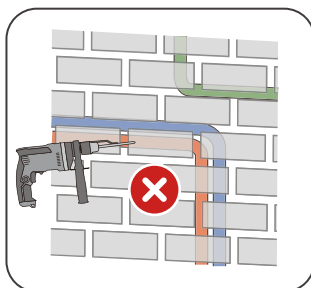

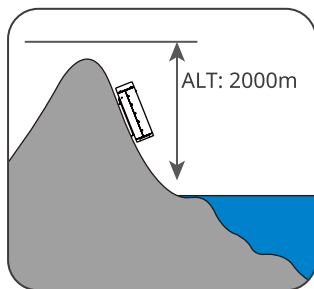
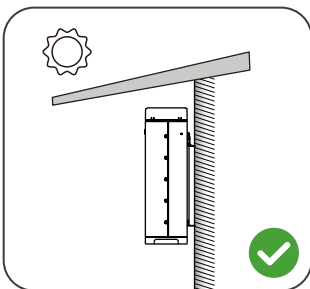
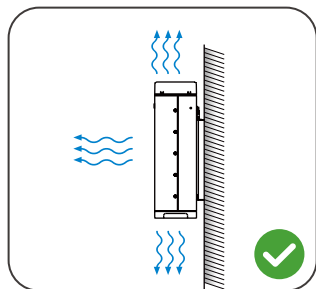
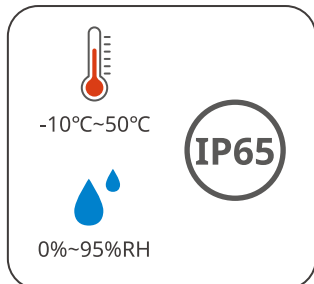
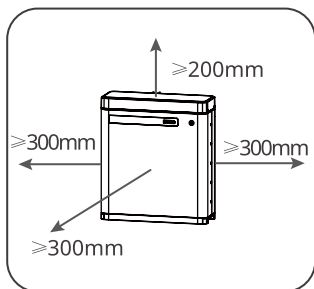
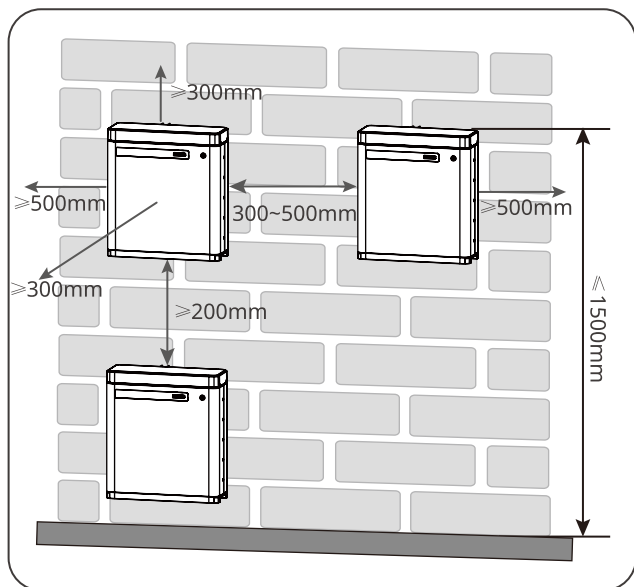

角度要求

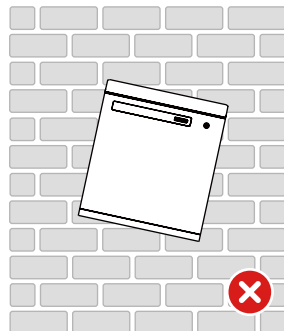
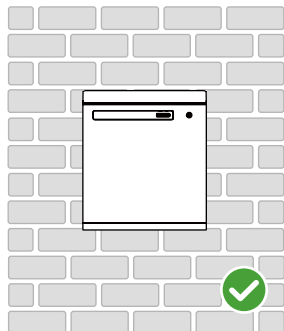
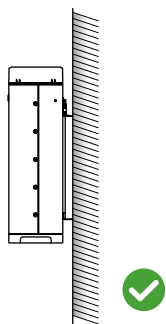

安装电池

落地安装

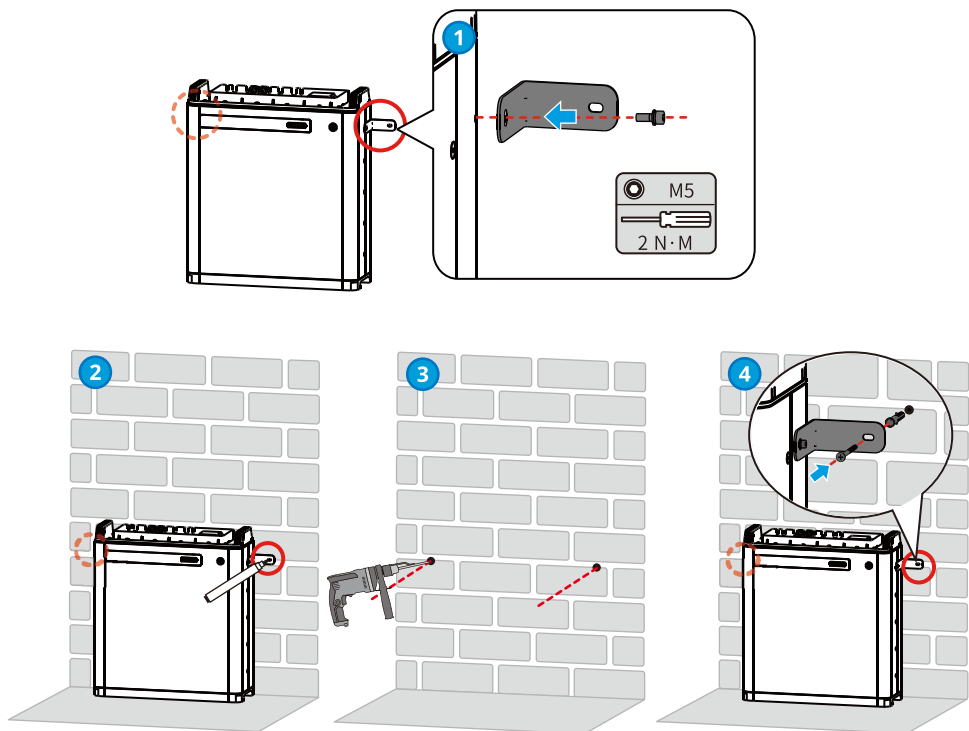

壁挂安装

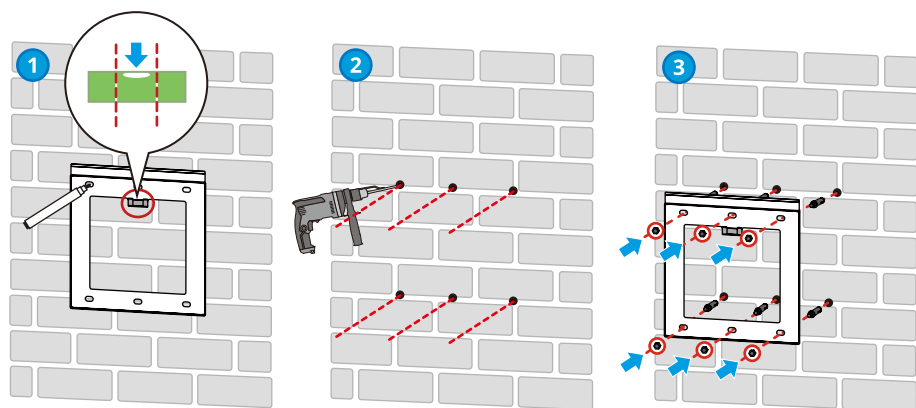

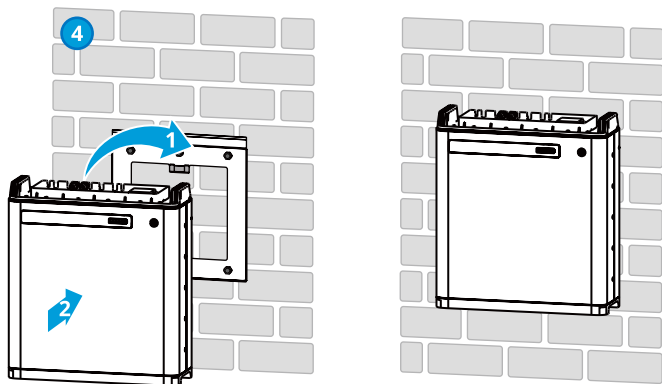

04 电气连接

电池接线图

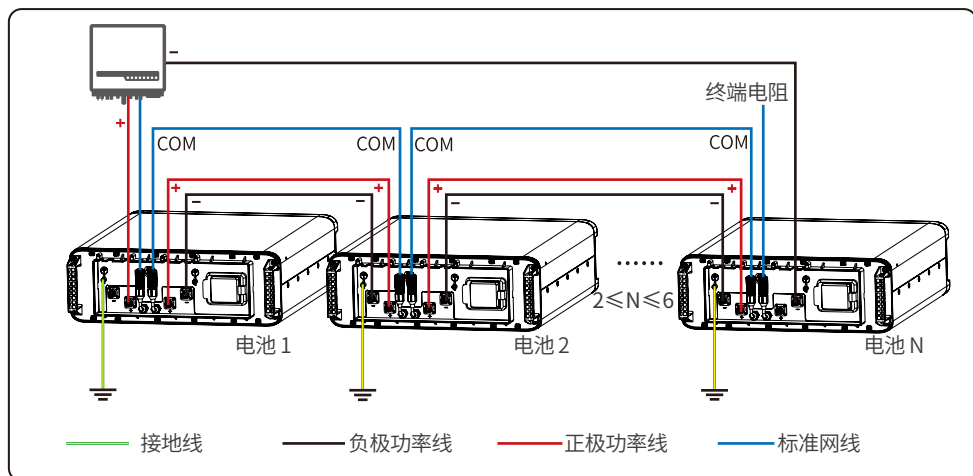

连接保护地线

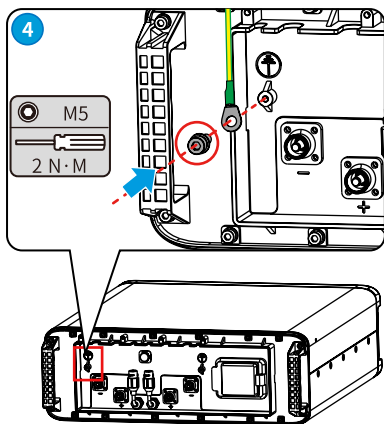
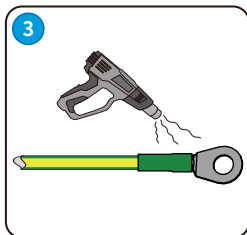
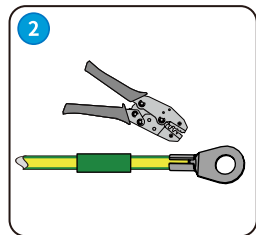
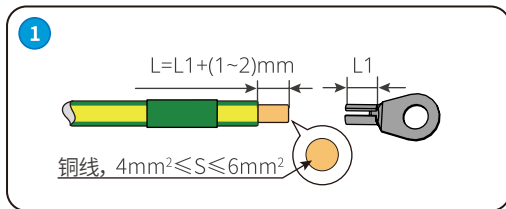

连接功率线

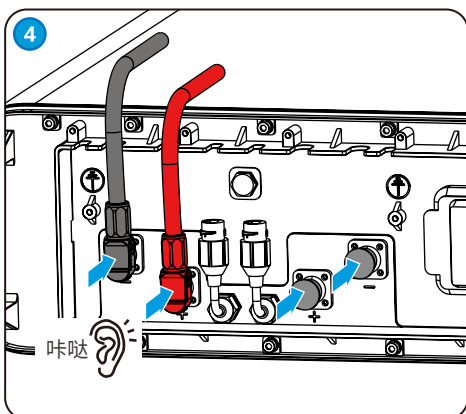
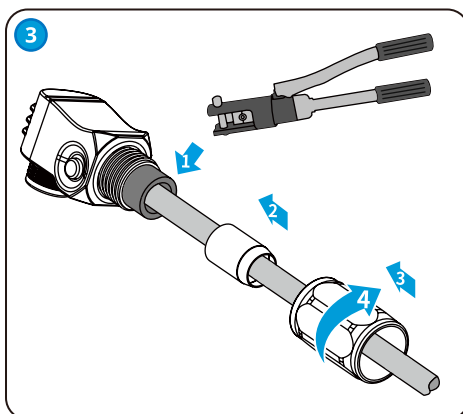
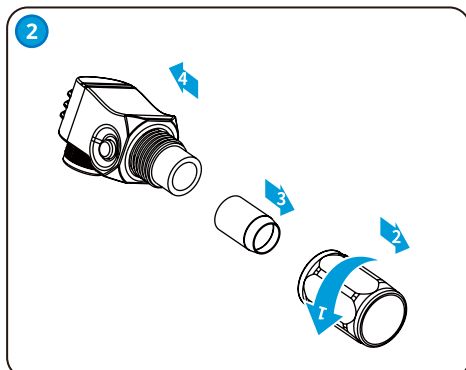
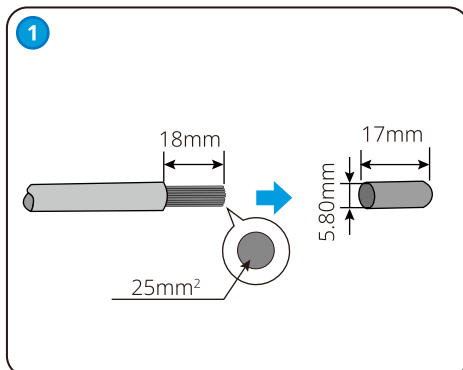

连接通信线

RJ45 Registered Jack

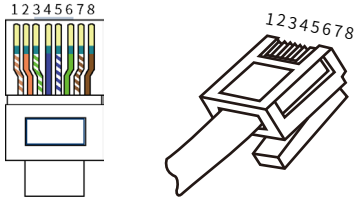

CAN通信接口

PIN	定义
1	RS485_A
2	RS485_B
4	CAN_H
5	CAN_L
3,6,7,8	N/A

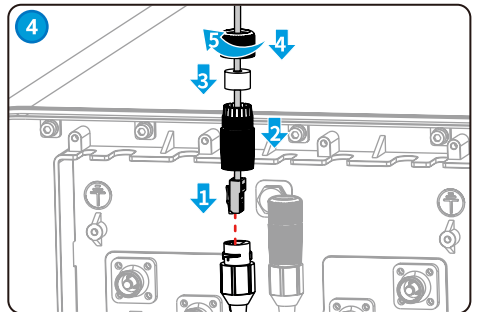
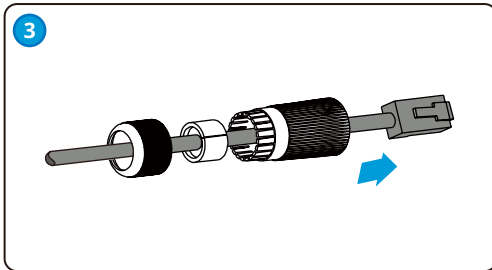
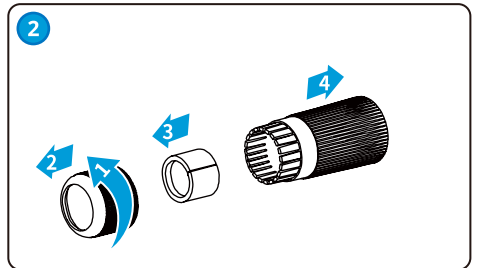
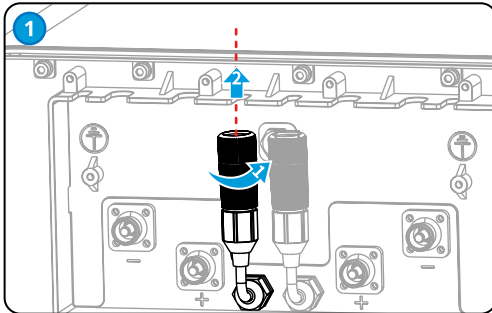

安装终端电阻

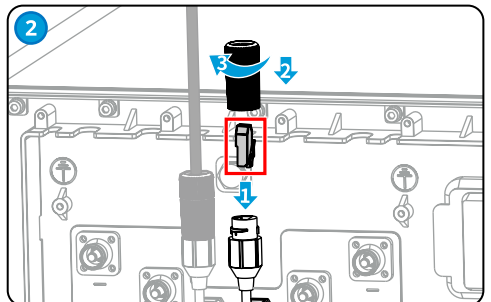
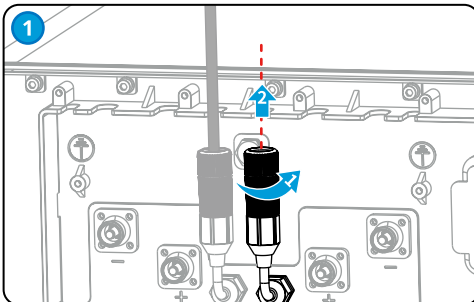

线束固定板安装

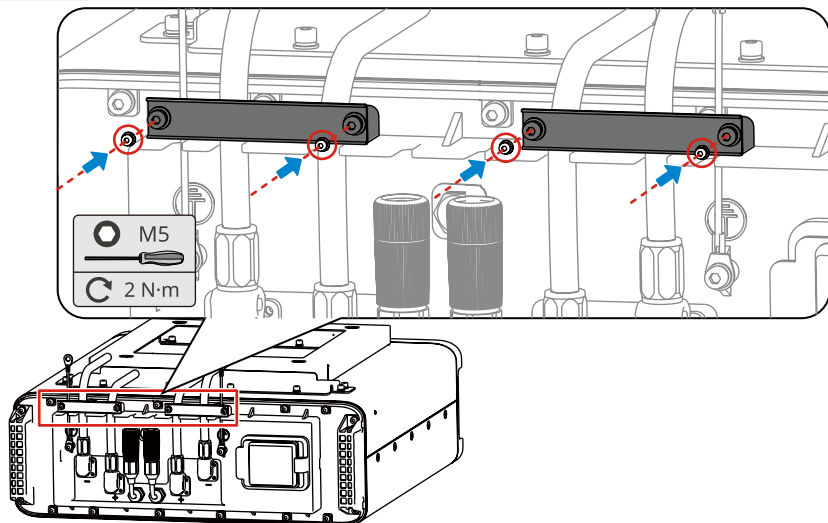

05 设备上电和下电

注意

逆变器与电池之间的断路器和电池与电池之间的断路器需根据当地法律法规要求进行安装。

单台电池系统

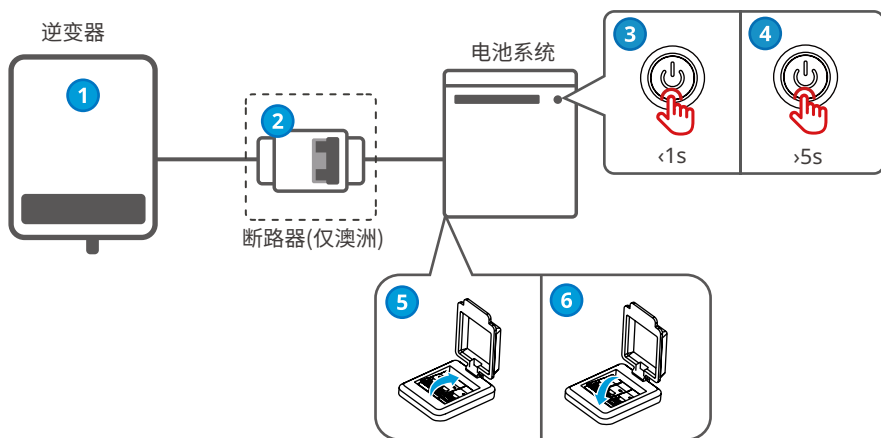

上电步骤

闭合:

LX U5.4-L: 2 → 1 → 5 → 3

LX U5.4-20: 2 → 5 → 3 → 1

下电步骤

断开:

LX U5.4-L: 1 → 4 → 6 → 2
(可选)

LX U5.4-20: 1 → 6 → 2
(可选)

断开电池前请先对 1 下电。

并簇电池系统

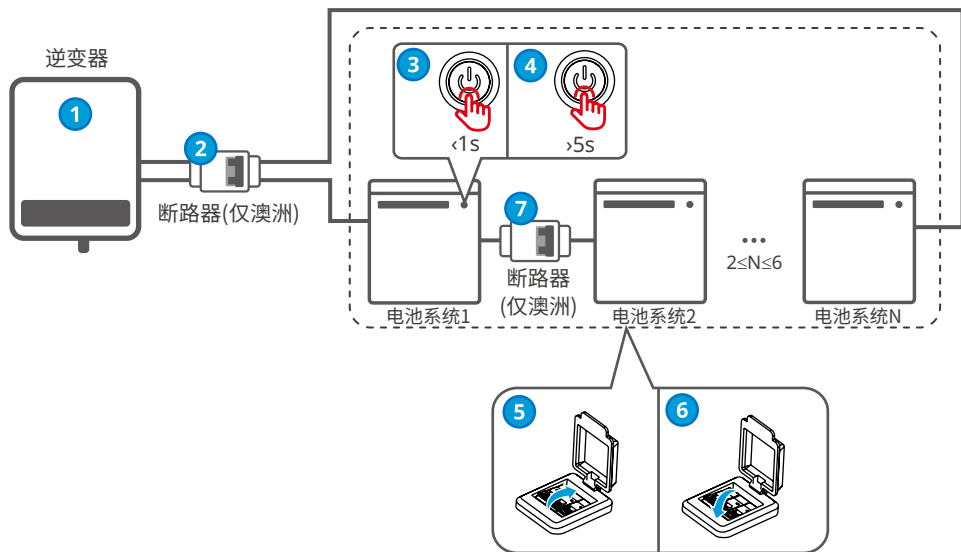

上电步骤

闭合:

LX U5.4-L: 2 → 7 → 1 → 5 → 3

LX U5.4-20: 2 → 7 → 5 → 3 → 1

下电步骤

断开:

LX U5.4-L: 1 → 4 → 6 → 7 → 2
(可选)

LX U5.4-20: 1 → 6 → 7 → 2
(可选)

断开电池前请先对 1 下电。

安装塑胶上盖

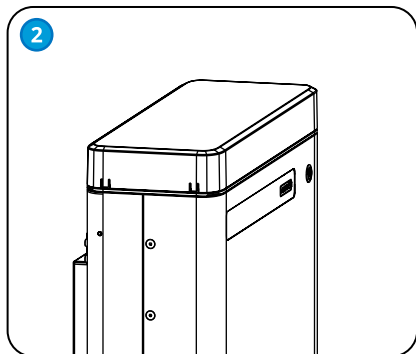
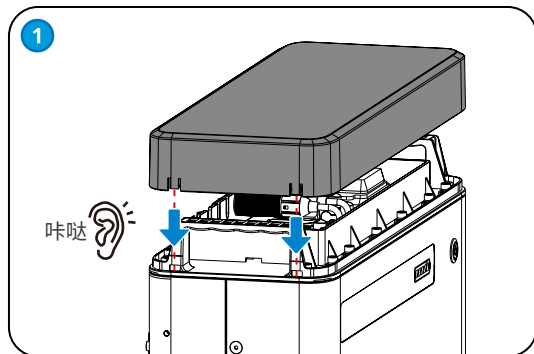

通过SolarGo APP调测设备

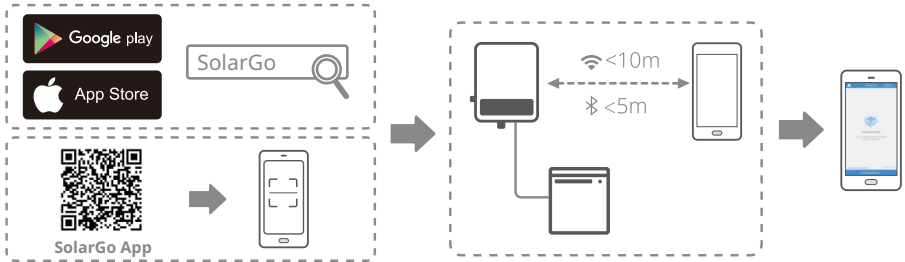

通过小固云窗监控设备

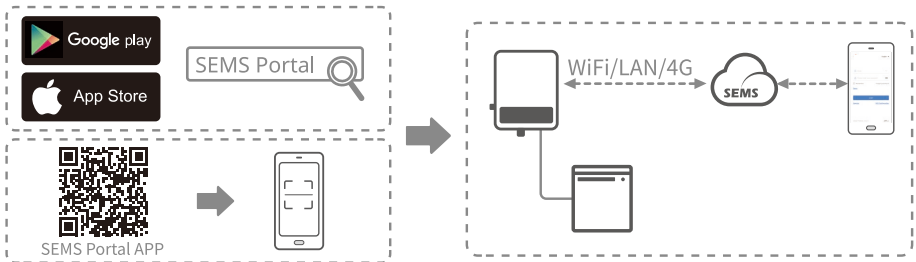

更多详细说明, 请扫描下方二维码查看用户手册。



Lynx Home U 系列
用户手册



SolarGo App
用户手册



固德威官网

固德威技术股份有限公司

 中国 苏州 高新区紫金路90号

 T: 400-998-1212

 www.goodwe.com

 service@goodwe.com



联系方式